

MONGIN

— le concept de coupe —

PHARMACEUTIQUE ET COSMETIQUE : COUTEAUX ET LAMES

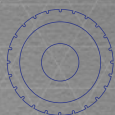

07

Depuis des années, la société MONGIN s'est adaptée aux exigences des industries pharmaceutiques et cosmétiques. Ces décennies d'existence sont la preuve de notre savoir-faire; la fidélité de nos clients témoigne de notre qualité; la diversité de notre outil de production est un gage de performance et de réactivité.

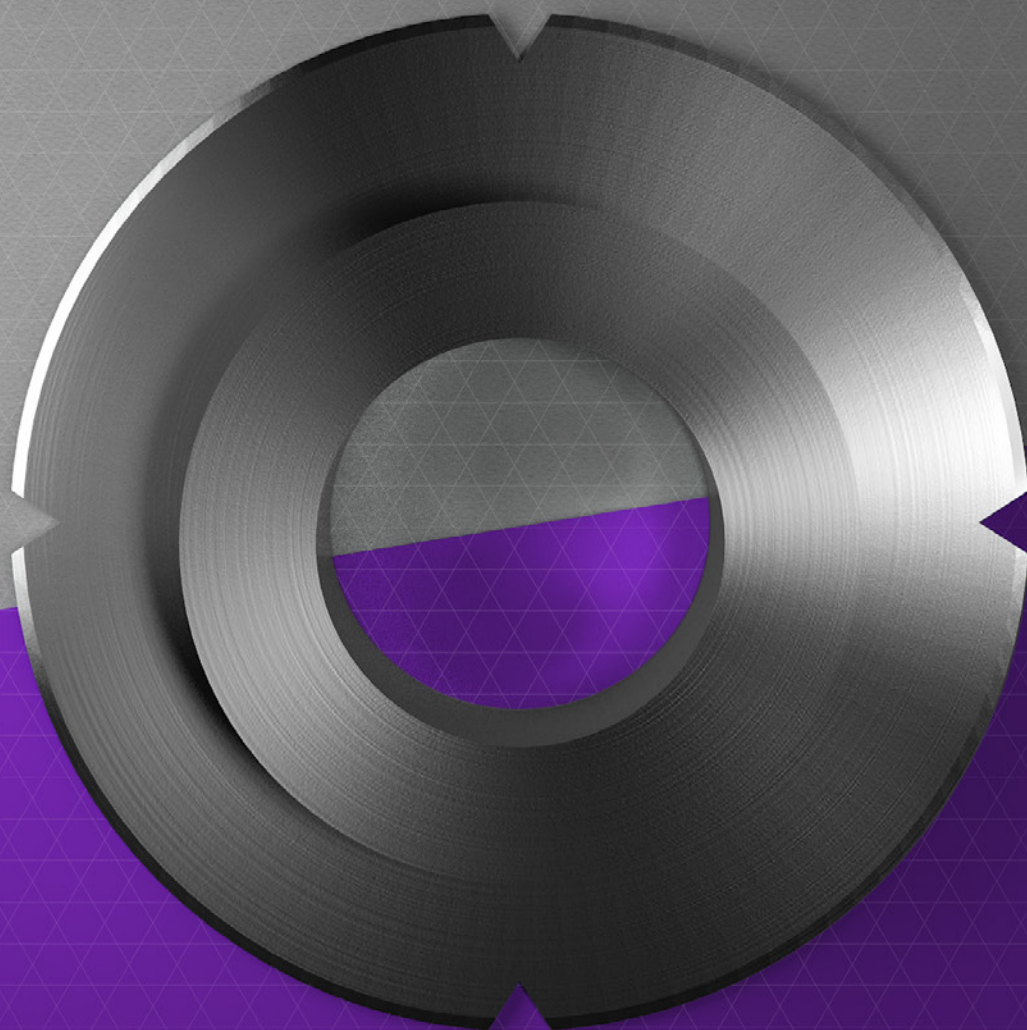

COUTEAUX INTERVENANT DANS LA COUPE DE TUBES SOUPLES EN PLASTIQUE

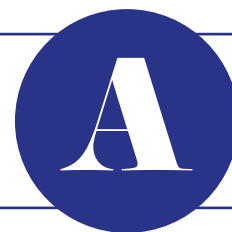

DECOUPE APRES REMPLISSAGE

MACHINES TYPE UNIPAC, TONAZZI, KALIX, AXIOMATIC, ...

Sur vos lignes de rempisseuses, une fois les tubes plastique remplis et scellés, nos couteaux permettent la coupe du tube.

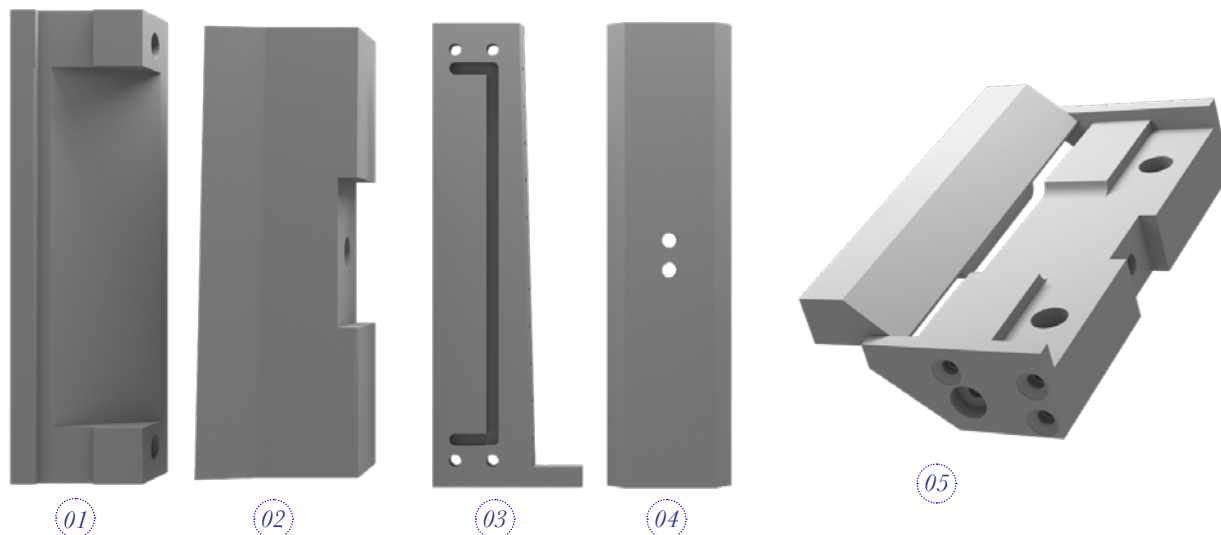

N°1 Contre lame UNIPAC N°2 lame UNIPAC N°3 lame mobile Tonazzi N°4 lame fixe Tonazzi N°5 Matrice AXIOMATIC

COUTEAUX INTERVENANT DANS LA PREDECOUPE DE PRODUITS TYPE PLAQUETTES, MEDICAMENTS, EMBALLAGE SERINGUES, PIPETTES UNI-DOSES

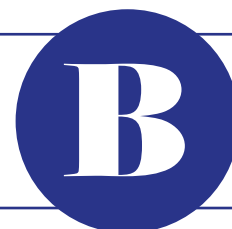

PREDECOUPE DE PIPETTES UNI-DOSE

Différents couteaux existent pour la pré-découpe des pipettes uni-dose en blister rigide présentées à l'unité ou en sachets de plusieurs unités.

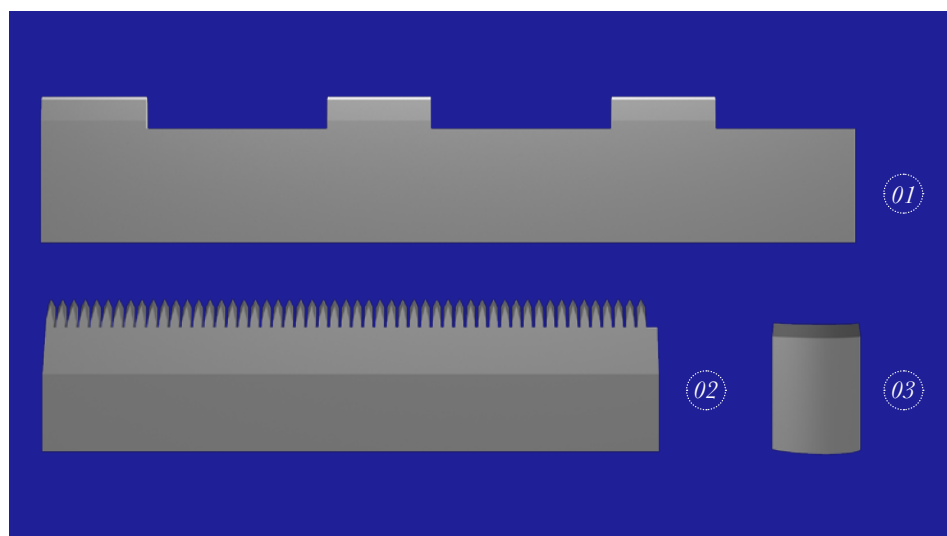

N°1 Couteau de prédécoupe transversale N°2 Couteau de prédécoupe longitudinale
N°3 Onglet coupe blister

PREDECOUPE D'EMBALLAGE DE SERINGUES

En fonction des produits que vous découpez et de l'usure de vos couteaux, nous pouvons vous proposer différentes matières : 1.2379, HSS avec ou sans revêtement. La dimension des perforations varie en fonction de votre besoin.

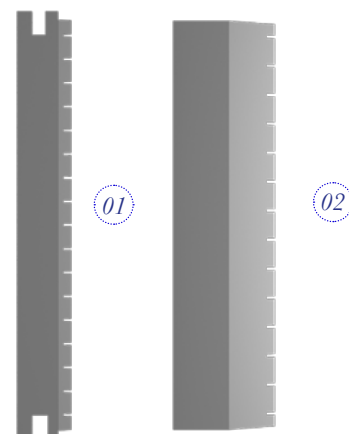

N°1 lame de prédécoupe thermoformeuse
N°2 lame de prédécoupe

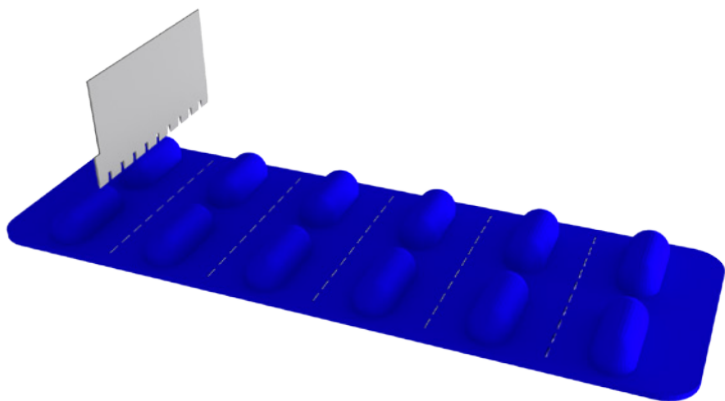

COUTEAUX INTERVENANT DANS LA COUPE DE SACHETS, DE GAZ

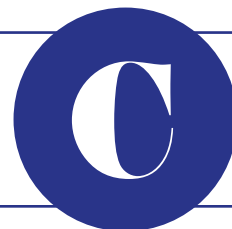

DECOUPE DE GAZ

Ce jeu de 2 lames agit comme des ciseaux.
En fonction de votre utilisation, nous pouvons rajouter un revêtement de surface, type TIN ou CDA, qui permettra d'augmenter la longévité de vos couteaux.

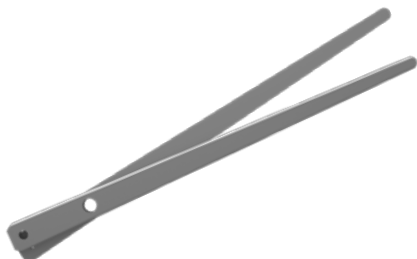

DECOUPE DE SACHETS

Différentes formes de couteaux existent pour une coupe longitudinale ou transversale.



N°1 Couteau circulaire de perforation N°2 Couteau circulaire pour découpe longitudinale
N°3 Couteau dentée pour découpe transversale N°4 Couteau lisse pour découpe transversale

COUTEAUX INTERVENANT DANS LA COUPE DE MATERIELS MEDICAUX TYPE POUCHES DE SERUM PHYSIOLOGIQUE, KITS MEDICAUX

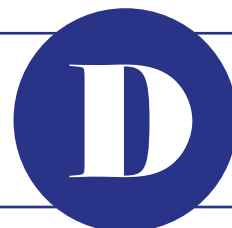

DECOUPE LONGITUDINALE

MACHINES TYPE MECAPLASTIC, MULTIVAC, CFS, ...

Trois types de découpe : découpe par pression, découpe par cisaillement et découpe dans une gorge.

DECOUPE TRANSVERSALE

MACHINES TYPE TIROMAT, ...

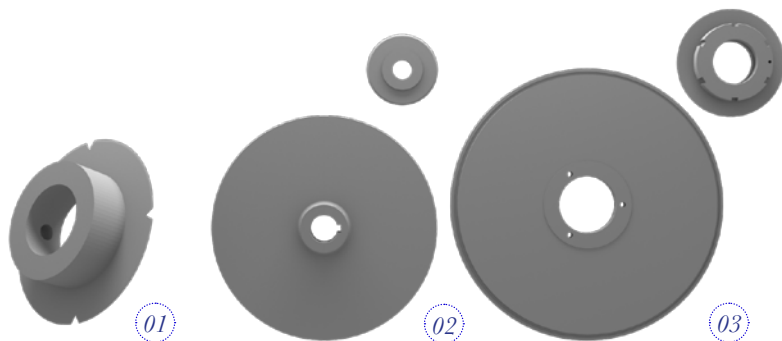

N°1 Outil de découpe longitudinale N°2 Molette de coupe par pression + contre partie
N°3 Ensemble couteau assiette / porte couteau et contre couteau

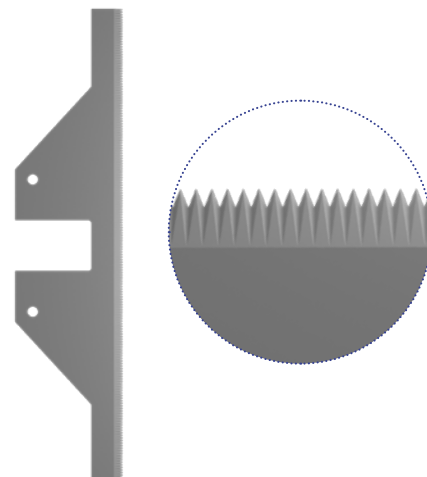

Lame d'ensacheuse

PHARMACEUTIQUES COSMETIQUES

COUTEAUX INTERVENANT DANS LA COUPE DE TUBES SOUPLES EN PLASTIQUE

Découpe après remplissage

N°1 - *Lame*

N°2 - *Contre lame*

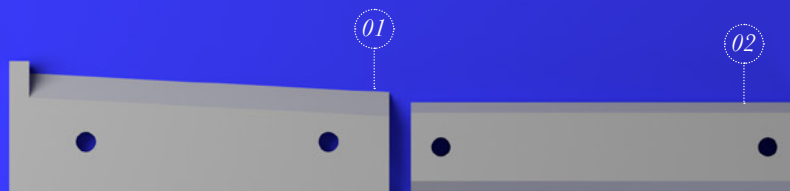

COUTEAUX INTERVENANT DANS LA PRÉDECOUPE DE PRODUITS TYPE PLAQUETTES, MÉDICAMENTS, EMBALLAGE SERINGUES, PIPETTES UNI-DOSES

Prédécoupe de pipettes uni-dose

N°3 - *Couteau de prédécoupe longitudinale*

N°4 - *Couteau de prédécoupe transversale*

Prédécoupe d'emballage de seringues

N°5 - *Lame de prédécoupe*

N°6 - *Lame de prédécoupe thermoformeuse*

Prédécoupe de plaquettes de médicaments

N°7 - *Lame de coupe transversale*

Prédécoupe de canules de réactif

N°8 - *Lame de prédécoupe*

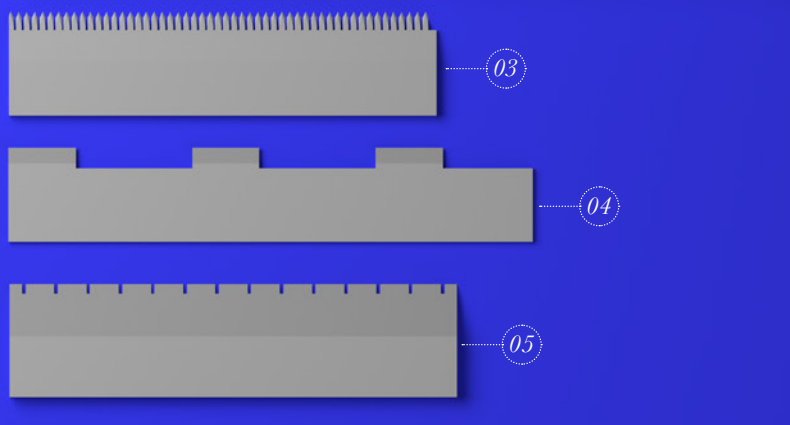

COUTEAUX INTERVENANT DANS LA COUPE DE SACHETS, DE GAZ

Découpe de gaz

N°9 - *Jeu de ciseaux*

Découpe de sachets

N°10 - *Couteau denté pour découpe transversale*

N°11 - *Couteau circulaire de perforation*

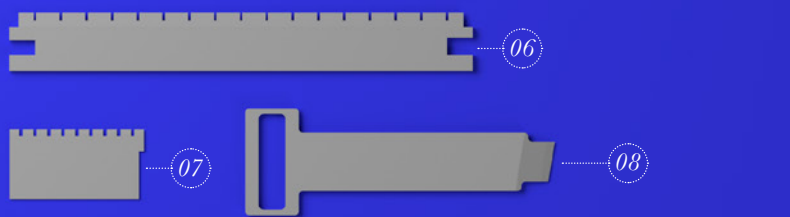

COUTEAUX INTERVENANT DANS LA COUPE DE MATÉRIELS MÉDICAUX TYPE POUCHES DE SERUM PHYSIOLOGIQUE, KITS MÉDICAUX

Découpe longitudinale

N°12 - *Couteau circulaire assiette*

N°13 - *Porte couteau*

N°14 - *Molette de perforation*

Découpe transversale

N°15 - *Lame d'ensacheuse*

