

MONGIN

— le concept de coupe —

PRODUITS LAITIERS : COUTEAUX ET LAMES



01

Depuis des années, la société MONGIN s'est adaptée aux exigences de l'industrie agro-alimentaire et spécialement celle des produits laitiers. Ces décennies d'existence sont la preuve de notre savoir-faire ; la fidélité de nos clients témoigne de notre qualité ; la diversité de notre outil de production est un gage de performance et de réactivité.

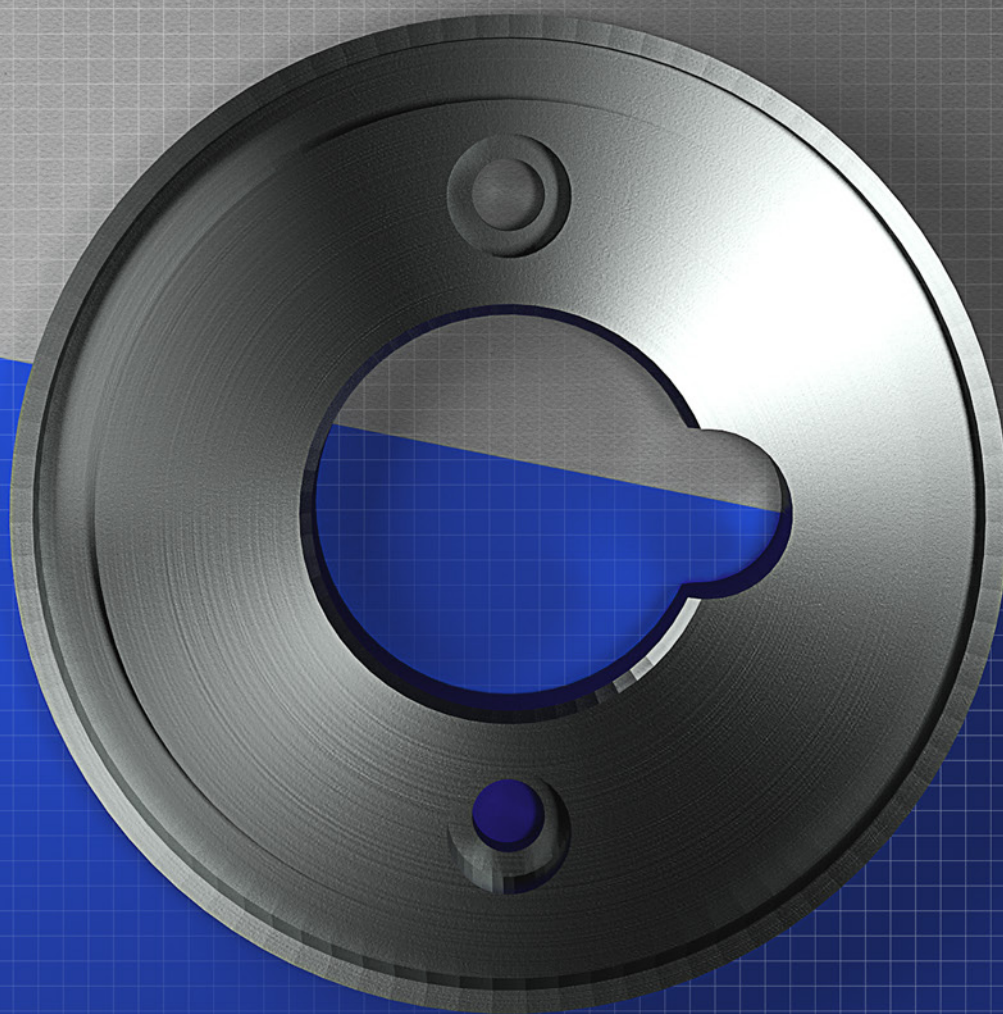

COUTEAUX INTERVENANT DANS LA COUPE DU DECOR

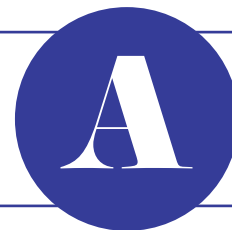

DÉCOUPE TRANSVERSALE / MODULE COUPE DÉCOR MACHINES TYPE ERCA, ...

En fonction de la qualité de votre produit à découper, nous vous proposons une lame aimantée et une contre lame trempées dans la masse avec une coupe lisse ou une coupe vague. La coupe vague permet une coupe progressive. La contre lame peut être avec ou sans revêtement.

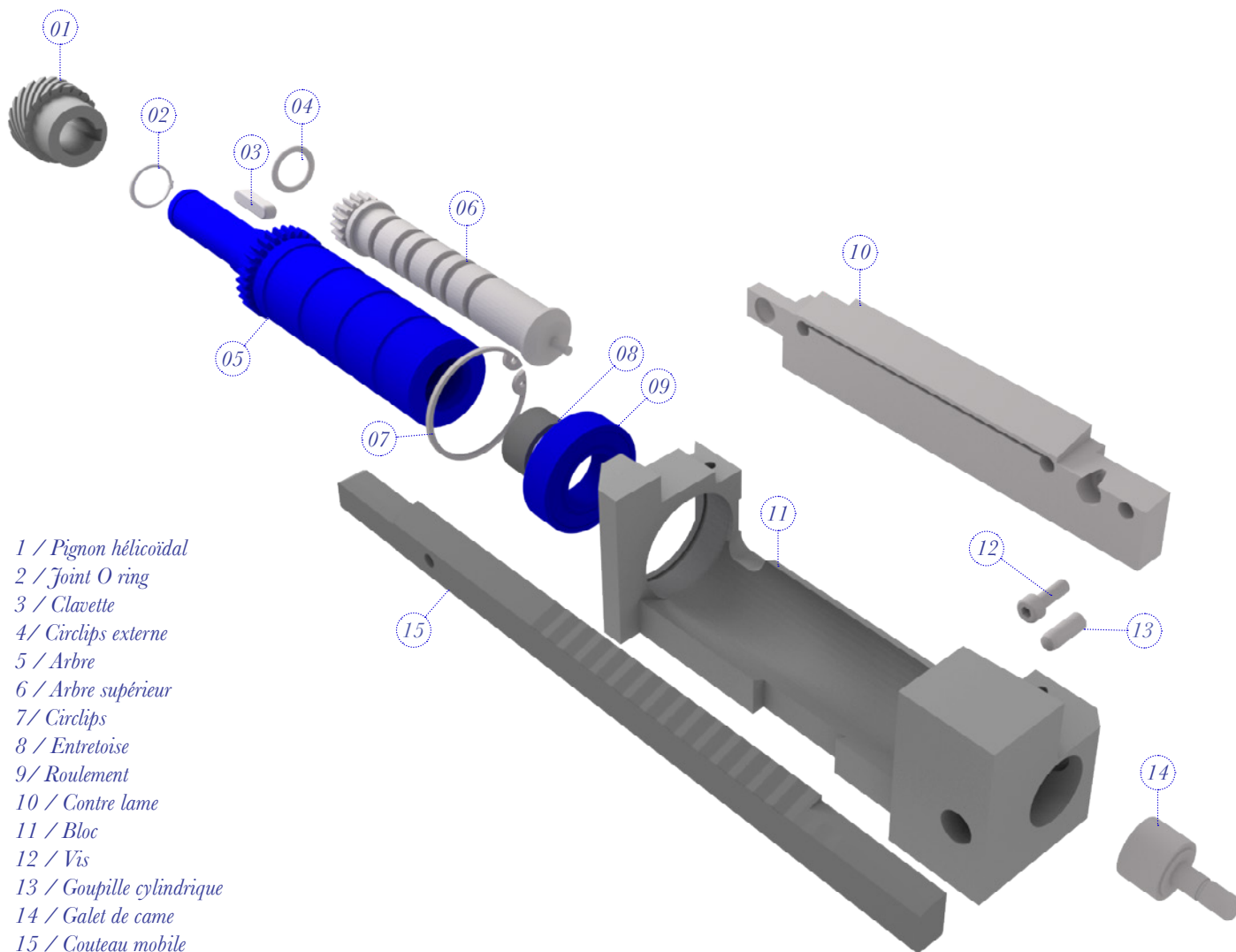

- 1 / Pignon hélicoïdal
- 2 / Joint O ring
- 3 / Clavette
- 4 / Circlips externe
- 5 / Arbre
- 6 / Arbre supérieur
- 7 / Circlips
- 8 / Entretoise
- 9 / Roulement
- 10 / Contre lame
- 11 / Bloc
- 12 / Vis
- 13 / Goupille cylindrique
- 14 / Galet de came
- 15 / Couteau mobile

DÉCOUPE LANGUETTE

Suivant votre produit, différents modèles sont possibles.

DÉCOUPE TRANSVERSALE / PLAQUE ET COUTEAUX D'INTRODUCTION MACHINES TYPE ERCA, ARCIL, ...

La plaque est mobile et les couteaux fixes. Nous pouvons vous les fournir avec différents types de revêtements. La dimension des plaques peut être adaptée au nombre de fentes de découpe souhaité.

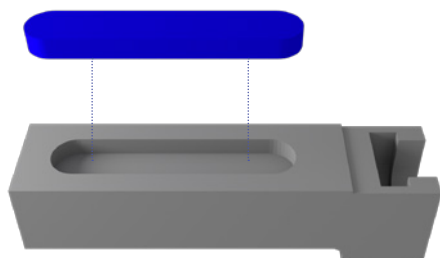

- 1 / Couteau fixe
- 2 / Plaque mobile

**DÉCOUPE LONGITUDINALE / COUPEAU DE TRONÇONNAGE
MACHINE TYPE ERCA, ARCIL,...**

Des standards existent avec des dimensions prédéfinies (cf tableau). Nous pouvons fabriquer à la demande sur plan en fonction de vos besoins.

TYPE	DIMENSIONS		
	D	d	e
couteau de tronçonnage	86	60,2	1,2
couteau de tronçonnage	89	60,2	1,2
couteau de tronçonnage	86	60	1,2

TYPE	DIMENSIONS		
	D	d	e
contre couteau	97	35	10
contre couteau	97	54	10
contre couteau	88	35	10

TYPE	DIMENSIONS		
	D	d	e
support couteau	82	55	10

COUPEAUX INTERVENANT DANS LA COUPE DU CONTENANT

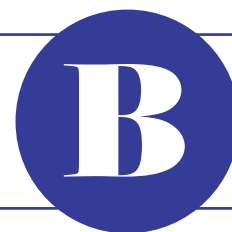

LAME DE DÉCOLLETEUSE

MACHINE TYPE SERAC, MAER, SIDEL,...

En fonction de vos machines, différents types d'affutages, de revêtements et d'aciers sont proposés.

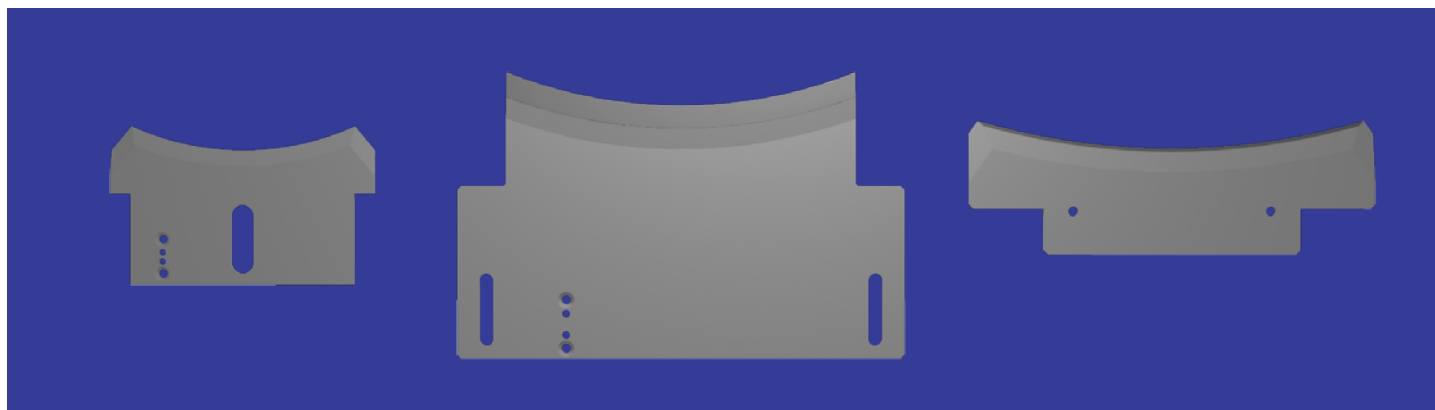

COUPEAUX INTERVENANT DANS LA COUPE DU SUREMBALLAGE

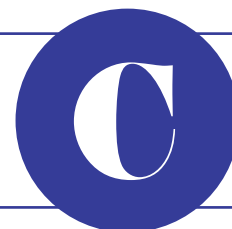

LAME DENTÉE D'ENSACHAGE

Selon vos machines, différents types d'accroches sont possibles. De même, nous pouvons vous faire tout type de denture en fonction de la qualité de votre produit à couper. Type de denture : tigre, de perforation, couchée, alternée, festonnée ou «pain», double taillage, double biseau, ...

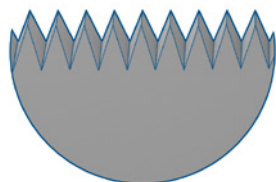

01

Denture isocèle

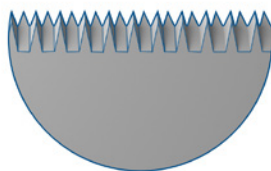

02

Denture tigre

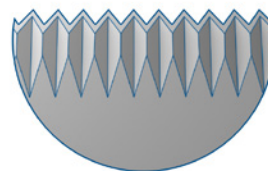

03

Denture alternée

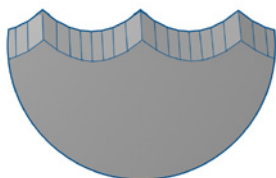

04

Denture pain ou festonnée

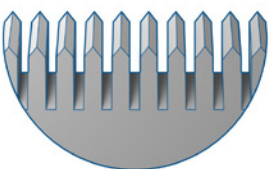

05

Denture de perforation

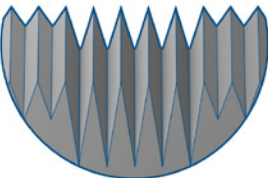

06

Denture différenciée

PRODUITS LAI TIERS

COUTEAUX INTERVENANT DANS LA COUPE DU DECOR

Coupe longitudinale

N°1 - Support couteau

N°2 - Contre couteau

N°3 - Couteau de tronçonnage

Coupe transversale - introduction

N°4 - Plaque mobile

N°5 - Couteau

Coupe décor

N°6 - Contre lame aimantée

N°7 - Lame coupe décor revêtement TIN

Coupe transversale - module de coupe

N°8 - Bloc

N°9 - Pignon

N°10 - Lame mobile

N°11 - Contre lame

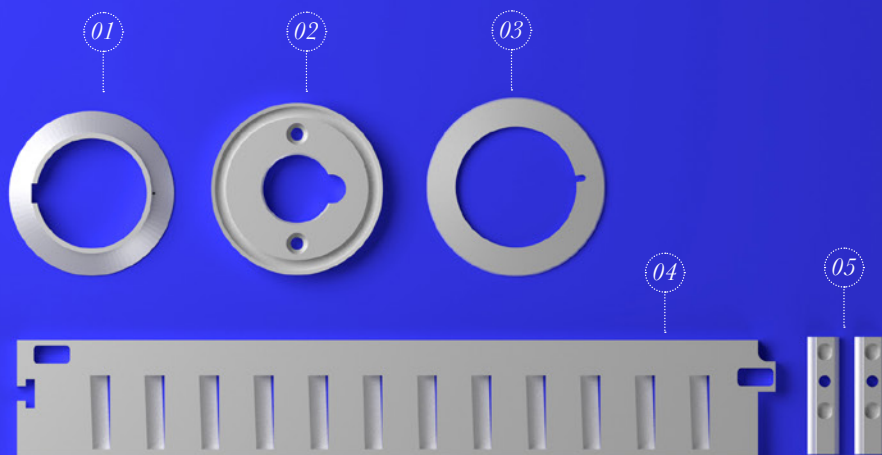

COUTEAUX INTERVENANT DANS LA COUPE DU CONTENANT

Lame de décolleteuse

N°12 - Décolleteuse

N°13 - Décolleteuse avec lardon

N°14 - Décolleteuse

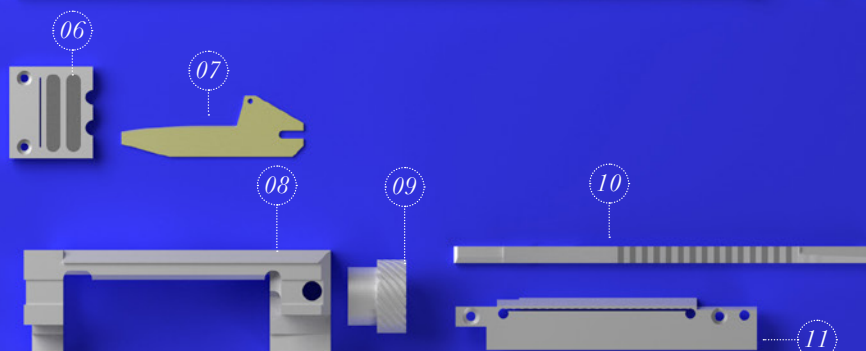

COUTEAUX INTERVENANT DANS LA COUPE DU SUREMBALLAGE

Lames dentées d'ensachage

N°15 - Denture isocèle

N°16 - Denture tigre

